

# 57系列精密型行星減速箱安裝指導書

1、減速箱對匹配電機的安裝尺寸要求（要求57步進電機軸徑8毫米，軸長也是8毫米，D型頭）

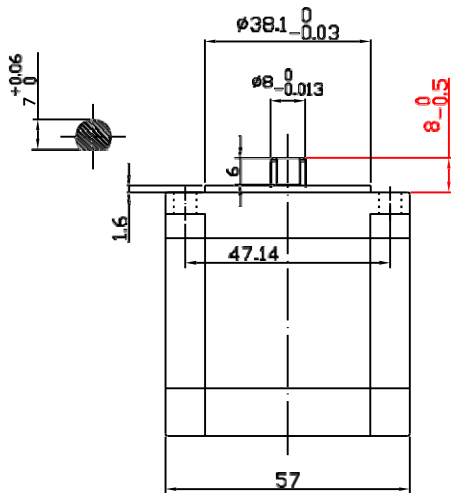

2、將電機齒輪壓裝至圖示高度要求

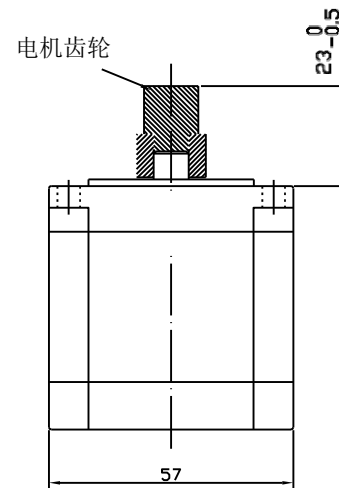

3、按照圖示方式。將減速箱垂直向下順利裝在壓好齒輪的電機上。嚴禁敲打。

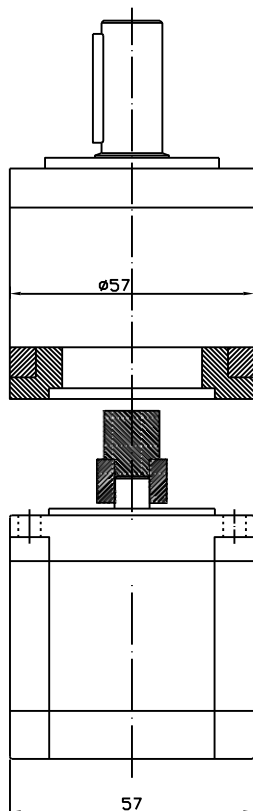

4、將電機和減速箱用螺絲固定好。

